



SC PHP COMERT SRL CUI: RO 19100140

BancPost: RO42BPOS04006367693RON02

Bacau;, Str.Gării nr.54, Tel: 0740.188.148 sau 0728.863.007, Fax: 0234.550.156

www.RomaniaElectronice.ro e-mail: vanzari@romaniaelectronice.ro

Manual in limba romana pentru Statii radio CRT S MINI





SC PHP COMERT SRL CUI: RO 19100140

BancPost: RO42BPOS04006367693RON02

Bacau;, Str.Gării nr.54, Tel: 0740.188.148 sau 0728.863.007, Fax: 0234.550.156

www.RomaniaElectronice.ro e-mail: vanzari@romaniaelectronice.ro

Aparatul dvs. **CRT S MINI** este o stație foarte performantă, digitala, cu o audiție și o putere de emisie de invidiat.

Descriere:

- „Phase Locked Loop circuitry” conferă un control precis al frecvenței și oferă stabilitate peste toate cele 40 canale;
- canalele: acestea au o acuratețe deosebită, cu două butoane distincte de modificare în sus și în jos.
- Filtrele de ceramică ajută la eliminarea interferențelor dintre canale.
- Ledul verde de canal arată în mod clar ce canal este selectat
- Ledul roșu (TX) și Ledul verde (RX) arată modul de operare: TX= transmisia; RX= recepția.
- Squelch manual / automat este butonul care permite eliminarea zgomotului de fond prin rotirea butonului.
- Este extrem de sensibilă.
- Are o transmisie superioară printr-un microfon performant.
- Canalele de urgență 9 sau 19 sunt foarte ușor de apelat.
- Are jack pentru boxă externă
- Lucrează la 12 - 13.8 V DC.

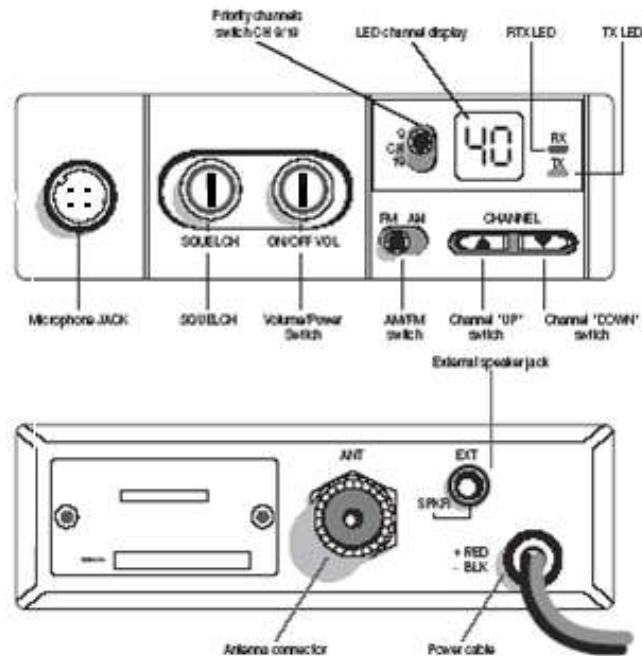

INSTALAREA

Siguranța și comoditatea sunt consideratiile primare pentru asamblarea fiecărei piese din echipamentul mobil. Toate comenzile trebuie să fie disponibile operatorului fără să interfereze cu mișcările necesare pentru funcționarea în siguranță a vehiculului. Reglați poziția corespunzătoare în mașină pentru a instala aparatul folosind brățara de susținere furnizată sau eventual brățara de alunecare. Strângeți suruburile de susținere. Brățara de fixare trebuie să fie lângă părți metalice.



SC PHP COMERT SRL CUI: RO 19100140

BancPost: RO42BPOS04006367693RON02

Bacau;, Str.Gării nr.54, Tel: 0740.188.148 sau 0728.863.007, Fax: 0234.550.156

www.RomaniaElectronice.ro e-mail: vanzari@romaniaelectronice.ro

O altă latură foarte bună a acestei stații este ușurința în instalare sau demontare cu diferite ocazii, când dorești de exemplu să mergi cu ea la service pentru mentenanță. Cea mai uzitată poziție este montarea stației sub bord la mașinile mici (autoturisme) sau sub bordul superior la camioane, nu montați stația lângă aerul condiționat, sau alți curenți de aer care pot crea diferențe mari de temperatură. Trebuie să vă

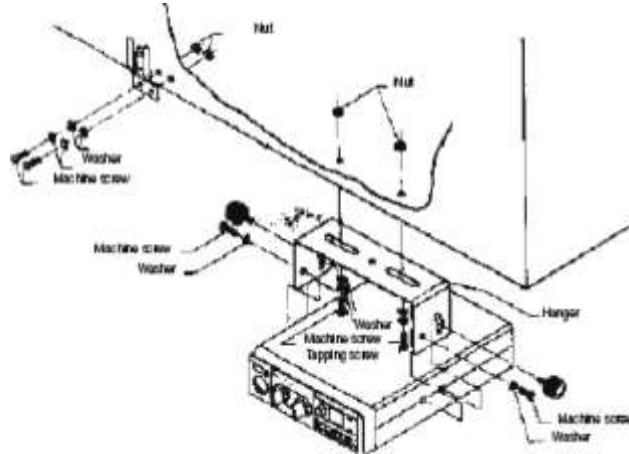

înarmați cu răbdare și să programați atent locul și poziția în care veți monta stația. Plecați mai întâi de la identificarea sursei de curent de la care veți alimenta stația.

ATENȚIE ! Acest model se alimentează la 12V, și majoritatea camioanelor au doar prize la 24V. Așadar va trebui să găsiți o sursă de curent la 12 V și să vă asigurați că alimentarea se va face printr-o siguranță potrivită și nu direct. Stația poate fi montată în orice poziție lângă sursa de 12 V. Trebuie să legați și masa corespunzător, astfel: Firul roșu la (+) firul negru la (-).

Conectați firul roșu direct la contact sau la oricare accesoriu dar cu o siguranță pe fir. Apoi realizați o legătură solidă din punct de vedere mecanic și electric cu firul negru la masa mașinii. Puteți folosi accesoriul cu care vine stația pentru a vă conecta la bricheta mașinii numai dacă ați măsurat în prealabil tensiunea și aveți 12V. Este recomandat să aveți curent numai pe contact pentru a evita situații în care stația poate rămâne pornită din greșeală și poate consuma acumulatorul. **ATENȚIE!** Înainte de a porni stația este obligatoriu să montați antena și să o conectați la stație. Este interzisă emisia fără să aveți stația conectată.

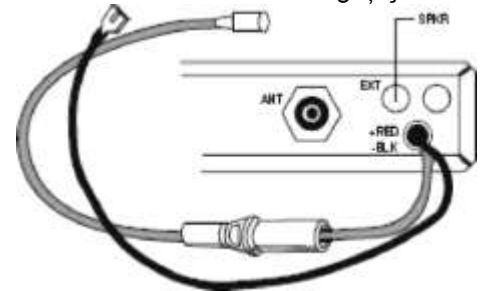

ÎNLOCUIREA SIGURANȚEI:

Dacă trebuie să înlocuiți siguranța, înlocuiți cu una de 2A. Trebuie ținută siguranța în mână se apasă și apoi se rotește ușor spre stânga pentru desfacere.

ANTENA CA SISTEM

Un sistem cu antena mobilă trebuie privit în ansamblul său nu doar ca o antenă. Linia de transmisie este cea mai importantă în sistemul format de antena și accesoriile. Astfel trebuie să folosiți corect liniile de transmisie și montați antena într-o zonă sigură care vă oferă rezultate maxime. Folosiți cablu coaxial cu o impedanță de 50 Ohms. Vă sugerăm modelul RG 58/U pentru lungimi sub 2.5 m sau RG 8/U pentru lungimi mai mari. În general vorbind trebuie să țineți cablurile la lungime minimă care va permite montarea stației pentru o instalare în parametri maximi. Având în vedere cele discutate ceea ce este important pentru recepție este valabil și pentru transmisie.

ANTENA MOBILĂ

Câteva reguli vă vor ajuta să montați o antenă mobilă în condiții bune:

- Montați Antena cât mai pe centrul caroseriei posibil.
- În timpul funcționării antena trebuie să rămână în poziție verticală chiar dacă aceasta este montată pe un vehicul aflat în mers.
- Montați antena cât mai departe de locurile cu zgomot ale mașinii (motor, etc.) și țineți linia transmisiei cât mai departe de aceste zgomote.
- O antenă montată pe o barcă trebuie să aibă o masă foarte bună ea fiind aproape integral din fibra de sticlă. Trebuie căutată o poziție care să-i permită montarea masei care este foarte importantă pentru antena și pentru stație în același timp. Poziția aleasă trebuie să aibă o arie de 1 m² sau mai mult. Asigurați-vă că stația are și ea o masă foarte bună. Sunt foarte multe tipuri de antene CB: dintre toate cele mai bune sunt cele cu polarizare verticală, sunt preferate pentru o mai bună mobilitate. **Vorbind în principiu, antena cu cât este mai lungă cu atât este mai bună.** Există mai multe poziții în care se poate monta o antenă. Vă sugerăm câteva exemple:



SC PHP COMERT SRL CUI: RO 19100140

BancPost: RO42BPOS04006367693RON02

Bacau;, Str.Gării nr.54, Tel: 0740.188.148 sau 0728.863.007, Fax: 0234.550.156

www.RomaniaElectronice.ro e-mail: vanzari@romaniaelectronice.ro

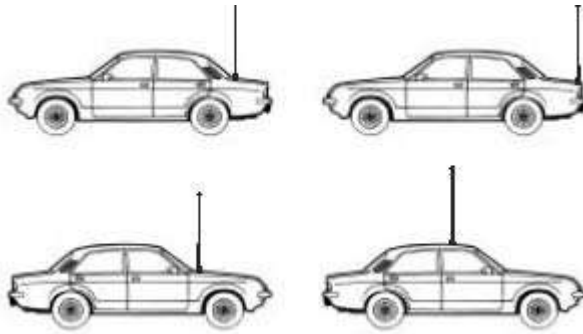

direcțiile. Pe acoperiș se montează antene cu o rezistență mai mare, asupra lor acționând o forță mare în timpul mersului autovehiculului.

Montare pe acoperiș - În acest caz antena radiază egal în toate

Antena pentru stație de bază:

În general antenele sunt folosite pe stații mobile. Totuși dacă se folosește pentru o stație fixă trebuie aleasă o antenă mai puternică cu caracteristici speciale pentru a avea un randament mai mare. Stația trebuie alimentată la un transformator 220V la 13 V.

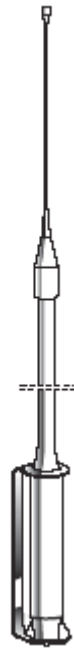

CONECTAREA MICROFONULUI

Stația are o nouă mufă de conectare cu siguranță. Aceasta ne asigură că nu vom pierde conexiunea cu stația. Pentru a conecta microfonul : apăsați clăpița de siguranță de pe cablu microfonului și inserați-l în stație , fiți atenți să poziționați fiecare pin la locul lui. Pentru a scoate microfonul din stație trebuie să apăsați

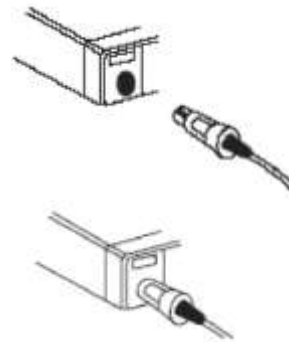

pe clăpița de siguranță și să trageți în exterior de microfon.

ALIMENTAREA CU ENERGIE

Asigurați-vă ca aparatul este oprit. În sursa de alimentare directă cu voltaj este foarte important să observați polaritatea chiar dacă unitatea este protejată împotriva inversiunii acci(dentale: Rosu= pol pozitiv (+) Negru= pol negative (-) Aceleasi culori sunt prezente si pe baterie si in cutia masinii. Conectați corect terminalul cablului la baterie.

INSTALAREA ANTENEI

1. Așezați antenna cât mai sus posibil.
2. Cu cât antenna este mai sus, cu atât performanța va fi mai bună.
3. Dacă este posibil montați antenna în centrul suprafeței pe care o alegeți.
4. Țineți cablul antenei departe de sursele de zgomot, cum ar fi butonul de aprindere, etc.
5. Asigurați-vă că aveți o conexiune solidă pe pământ metal-lană -metal.
6. Împiedicați deteriorarea cablului în timpul instalării antenei.

ATENȚIE: Pentru a evita deteriorarea, nu operați niciodată radio CB fără să conectați o antenă corespunzătoare. Se recomandă un control periodic al cablului și al S.W.R.

ATENȚIE: Antenna trebuie acordată cu stația cu ajutorul unui reflectometru pe poziție după montare.

CUM SE UTILIZEAZA APARATUL

1. Înșurubați stecherul microfonului în jack-ul pentru microfon.
2. Asigurați-vă că antenna este conectată în siguranță la conectorul antenei.
3. Asigurați-vă că comanda SQUELCH să fie rotită complet în sens invers acelor de ceasornic.
4. Porniți stația și reglați volumul.
5. Selectați canalul dorit.
6. Pentru a transmite, apăsați butonul PTT și vorbiți cu un ton normal. 7. Pentru a recepționa, dați drumul butonului PTT.



SC PHP COMERT SRL CUI: RO 19100140

BancPost: RO42BPOS04006367693RON02

Bacau;, Str.Gării nr.54, Tel: 0740.188.148 sau 0728.863.007, Fax: 0234.550.156

www.RomaniaElectronice.ro e-mail: vanzari@romaniaelectronice.ro

SELECTAREA BENZII DE FRECVENTA

Benzile de frecventa trebuie sa fie alese in functie de tara in care folositi aparatul.

Procedura:

Opriti unitatea.

Porniti-o in timp ce impingeti butoanele "AM/FM" si "SCAN" in acelasi timp.

Rotiti butonul "CANAL" si selectati banda de frecventa dorita (vezi schema aici mai jos).

Pentru a opri selectia, apasati butonul "AM/FM".

NOTA: In banda de frecventa UK, puteti selecta direct banda EC apasand butonul "AM/FM" timp de 2 secunde.

NOTA: Daca selectați o banda de frecventa care funcționează numai in modul FM, comanda "AM/FM" permite funcționarea LCR (reapelarea ultimului canal.)

SCHEMA BENZII DE FRECVENTA

Litere afișate	Tara
I	Italia 40CH AM/FM 4 watt
I2	Italia 34CH AM/FM 4 watt
D	Germania 80 CH FM 4watt/ 12 CH AM lwatt
D2	Germania 40 CH FM 4watt/ 12 CH AM lwatt
EU	Europa 40 CH FM 4 watt/ 40 CH AM lwatt
EC	CEPT 40 CH FM 4watt
E	Spania 40 CH AM/FM 4watt
F	Franta 40 CH FM 4watt/ 40 CH AM lwatt
UK	Anglia 40 CH FM 4watt frecvente engleze + EC 40 CH FM 4 watt frecvente CEPT

ATENTIE:

Banda de frecventa permisa clar in toata Europa este 40 CH FM 4W (EC).

SPECIFICAȚII TEHNICE

GENERAL

Canale40 AM / FM (vezi schema benzii de frecventa)

Sirul frecventelor**26.965 to 27.405 MHz**

Senzitivitate**0.8 uV – 113 dBm FM for 20 dB SINAD**

Canale adiacente **60 dB at 10 kHz; 70 dB for 20 KHz**

Frecvență intermediară **1st IF=10.695 MHz; 2nd IF=455 KHz**

Putere audio**3 watts max**

Răspuns (-6dB) **450-2500 Hz**

Modulație **45 dB sau mai bine**

Squelch**ajustabil de la 1.2 xV la 1mV**

Stația

Sirul frecventelor**26.965 to 27.405 MHz**

Puterea **4 watts max**

Modulația **AM/FM**

Deviația maximă **2.5 KHz FM; 90% AM**

Radiație **60 dB sau mai bine**

Toleranță mai bună de **0.002%**

Impedanță antenă **50 Ohm**

Tensiune **13.2V**

Curent **FM: 1.3A; AM: 2A**

Dimensiuni **150x140x41 mm**

Greutate **761 grame**



SC PHP COMERT SRL CUI: RO 19100140

BancPost: RO42BPOS04006367693RON02

Bacau;, Str.Gării nr.54, Tel: 0740.188.148 sau 0728.863.007, Fax: 0234.550.156

www.RomaniaElectronice.ro e-mail: vanzari@romaniaelectronice.ro

DECLARAȚIE DE CONFORMITATE NR. 01032801_Rev2

Importator: PHP Comert SRL
Adresa: Logofat Tautu, nr. 10, Bacau
Denumire produs: CRT S MINI
Tip produs: Statie radio CB - 40Ch - AM/FM

Ca rezultat al testarii mostrei produsul descris mai sus indeplineste urmatoarele specificatii:

Document nr.	Titlu	Data
EN 300 135	Gama de frecvente alocata transmitatoarelor radio de mica putere	15-07-1977
EN 300 433	Noile reglementari tehnice referitoare la aparatele de mica putere, punctele 1, 2, 3, 4, 7 si 8 ale art. 334 din codul postal si de telecomunicatii	02_04_1985
EN 301 489-13	Echipamente pentru tehnologia informatiei. Securitate. Partea 1: Prescriptii generale	2001 + A11
EN 60 950	Compatibilitate electromagnetica si probleme ale spectrului radio (ERM). Standard de compatibilitate electromagnetica (CEM) pentru echipamente radio si servicii. Partea 13: Conditii specifice pentru echipamente radio în banda de utilizare comuna (Citizens Band) si echipamente auxiliare	V1.2.1

Informații suplimentare relevante după rezultatul evaluării conformității:

Mostrele testate indeplinesc cerintele specificate mai sus, in baza testelor efectuate si a evaluarii lor, asa cum arata Raportul de teste, inclus in fisierul de constructie tehnica. Produsul prezentat aici, corespunde cu cerintele Directivei R.TTE 1999/5/CE 89/336/EEC 92/31/EEC 93/68/EEC 73/23/EEC 93/97/EEC. Referinte la alte detalii sun atasate la aceasta declaratie.

Administrator

Ionascu - Theodor